

Fixação do reservatório

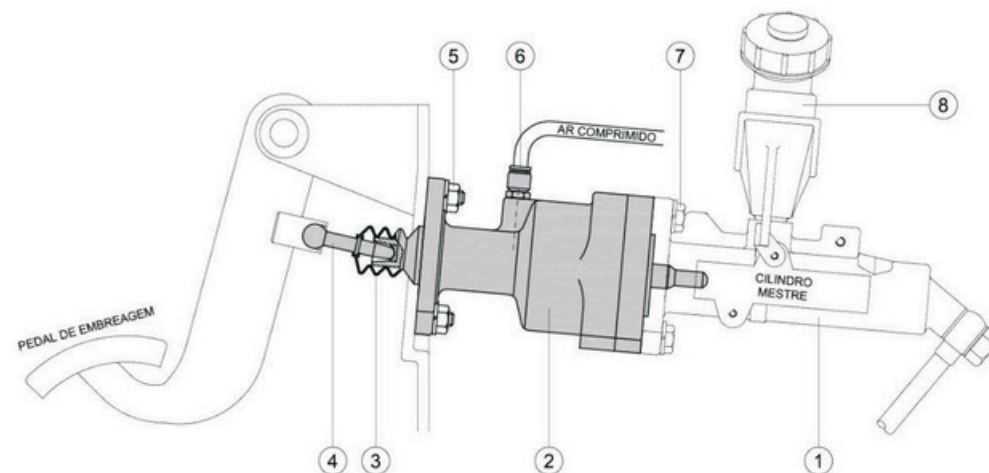

Remoção da haste do pedal

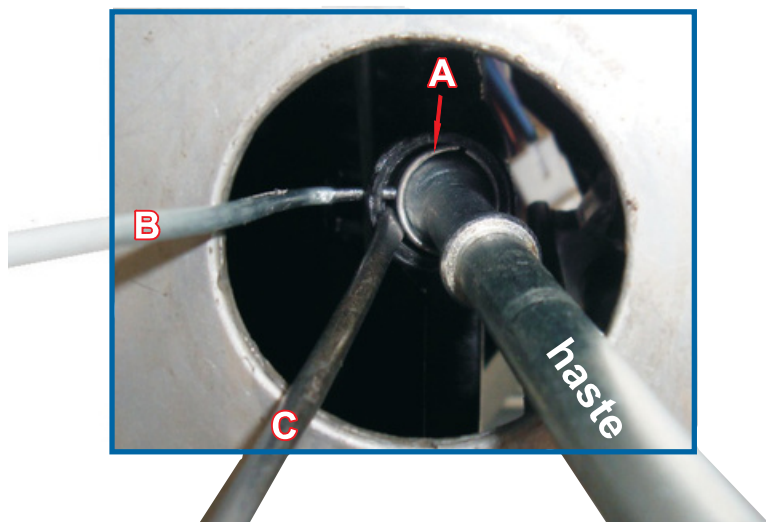

1. Desacople e afaste o cilindro mestre (1), sem desconectar o reservatório e o tubo de óleo;
2. Substitua a haste original do pedal pela haste curta (4) do kit, introduzindo a ponta do extrator (B) do kit, no furo lateral do alojamento, removendo o anel trava (A) com o auxílio de uma chave de fenda (C); - **ver foto** -
3. Substitua a coifa original pela coifa (3) do kit;
4. Instale o Servo Pedal (2) no antigo lugar do cilindro mestre, utilizando as mesmas porcas (5);
5. Monte o cilindro mestre (1) no Servo Pedal (2), apenas posicionando os parafusos, sem apertá-los; - **ver foto** -
6. Gire o reservatório (8) no sentido horário, fixando os suportes (E) e (F) do kit, parafusando na sequência o cilindro mestre (1) ao Servo Pedal (2);
7. Conecte, no conector (6), o ar comprimido proveniente do pórtico 24 da válvula de 6 vias Unidade Processadora de Ar (APU). Em caso de dúvida, consulte o manual do veículo.

Acesse o vídeo da Instalação em:

<https://www.youtube.com/watch?v=SgYjbiyCuuA>